

Przewijarka
Winding machine
Промерочная машина

HF-WM

PL

PRZEWIJARKA HF-WM -SUPER

Urządzenie HF-WM-SUPER służy do przewijania materiału z prędkością maksymalną do 60 m/min. W urządzeniu zastosowany został napęd pośredni, który zapewnia prędkość nawijania tkaniny niezależną od ilości przewiniętego materiału. Przewijany materiał pobierany jest z kosza, nawijany jest na tekturową gilze nałożoną na stalową rurę. Zastosowany motoreduktor zapewnia bezobsługową pracę urządzenia. Wysokiej jakości licznik mechaniczny umożliwia pomiar metrów przewiniętej tkaniny. Urządzenie opcjonalnie może być wyposażone w odkrawacz ręczny wersja HF-WM-Super/A lub automatyczny wersja HF-WM-Super/B.

RU

ПРОМЕРОЧНАЯ МАШИНА HF-WM-SUPER

Машина HF-WM-SUPER служит для промерки и перемотки материала с максимальной скоростью до 60 м/мин. В машине применён непрямой привод, который даёт возможность накрутки материала со скоростью независимой от количества материала на валу. Материал поступает из корзины и накручивается на картонный рулон, который одет на металлическую трубу. Применённый моторедуктор даёт возможность обслуживания машины без оператора. Высокого качества механический счётчик даёт возможность посчитать количество метров ткани на машине. Машина дополнительно может быть смонтирована с отрезной линейкой ручной HF-WM-Super/A или автоматической HF-WM-Super/B.

EN

HF-WM- SUPER WINDING MACHINE

HF- WM- SUPER machine is used to scroll fabrics the fabrics up to a maximum speed of 60 m / min . The device has indirect drive which provides the speed of winding is independent of the amount of fabric material on the roll . Material is taken from the basket and scrolls on a paper roll applied to the steel tube . The used gear motor provides maintenance-free operation. High quality mechanical counter capable of measuring meters scrolling fabric. The machine can optionally be equipped with a manual end-cutter HF -WM -Super /A or automatic version of the HF -WM -Super / B.

SPECYFIKACJA TECHNICZNA

TECHNICAL SPECIFICATION

ТЕХНИЧЕСКАЯ СПЕЦИФИКАЦИЯ

HF-WM

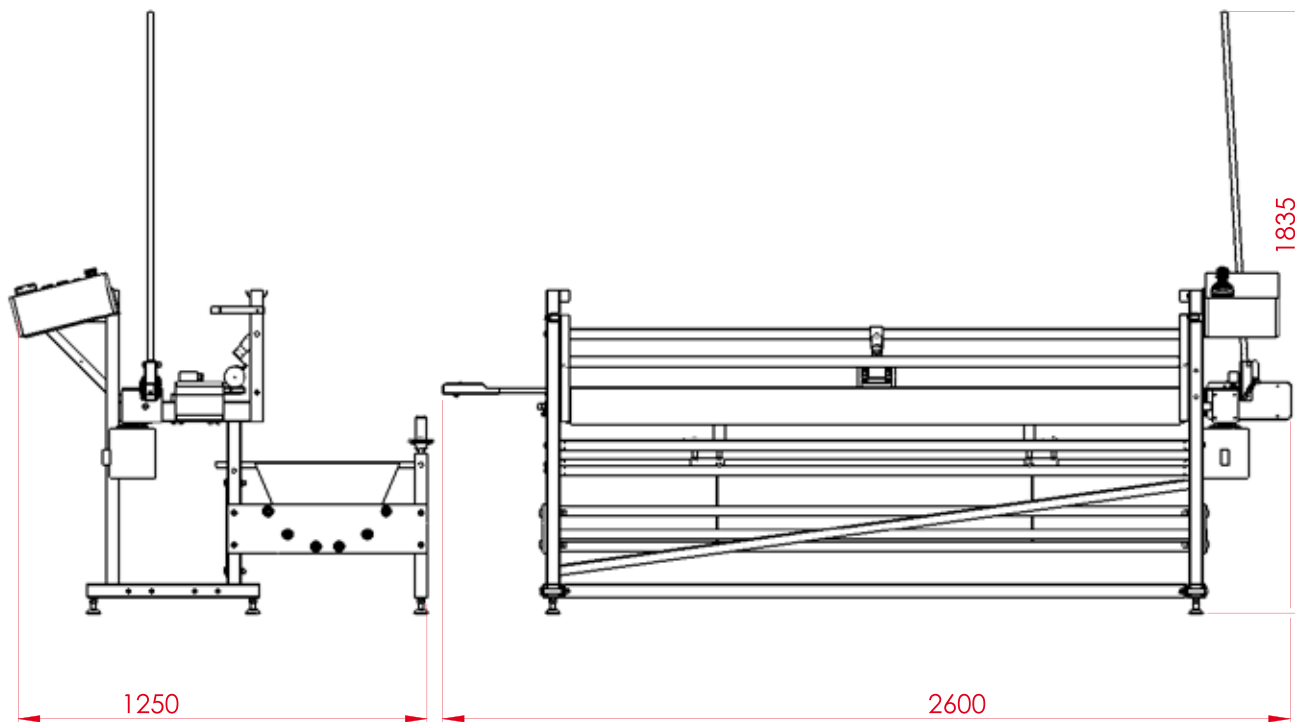

Wymiary urządzenia Размеры машины Device measurements [mm]	Szybkość przewijania Скорость намотки Scroll speed [m/min]	Moc silnika Мощность двигателя Power engine [kW]	Waga urządzenia Вес машины Weight (net) [kg]	Maks. średnica belki Макс. Диаметр рулона Max. diameter of roll [mm]	Maks. waga belki Макс. вес рулона Max. weight of roll [kg]
2020*1040*1850	60	0,37	100	500	100



HOFFMAN

Maszyny i Urządzenia Sp. z o.o.

Krajarki krawieckie • Cloth cutting machines
Раскройное оборудование

ul. Poznańska 51, 93-134 Łódź, POLAND
tel. +48 42 684 43 72, fax +48 42 684 90 03
e-mail: hoffman@hoffman.com.pl
www.hoffman.com.pl

